

MEMBRAN-VAKUUMPUMPE N 920 G

DATENBLATT D 218



Technische Merkmale

- 100 % ölfreie Förderung – dadurch unverfälschtes Fördern und Evakuieren
- Hohes Saugvermögen vor allem im unteren Vakuumbereich
- Integriertes Gasballastventil
- Integrierte Drehzahlregelung ermöglicht ein leichtes manuelles Anpassen der Pumpenleistung an die Erfordernisse des Prozesses
- Ideal für aggressive/korrosive Gase und Dämpfe
- Wartungsfrei
- Umweltfreundlich

Tipp: Kombiniert mit dem Vakuumkontroller VC 900 und Ansteuerungskabel erfolgt die Drehzahlregelung gemäß den Erfordernissen des Prozesses.

Technische Daten

Förderrate [m ³ /h] bei atm. Druck	1,26
Förderleistung [l/min] bei atm. Druck	21
Endvakuum [mbar abs.]	2,0 < 5,0 mit geöffnetem Gasballast
Betriebsüberdruck [bar]	0,5
Zul. Medientemperatur [°C]	+5 ... +40
Zul. Umgebungstemperatur [°C]	+10 ... +40
Autom. Netzanpassung [V/Hz]	100 - 240/50 - 60
Schutzart des Motors	IP 20
Motorleistung P ₁ [W]	135
Stromaufnahme [A]	1,4
Mit Thermo- und Überstromschutz	

ALLGEMEIN

Anschluss [mm]	für Schlauch ID 10
Gewicht [kg]	8,5
Abmessungen B x H x T [mm]	158 x 226 x 324

MATERIALIEN

Pumpenkopf	PPS
Membrane	PTFE-beschichtet
Ventile	FFPM

Abmessungen

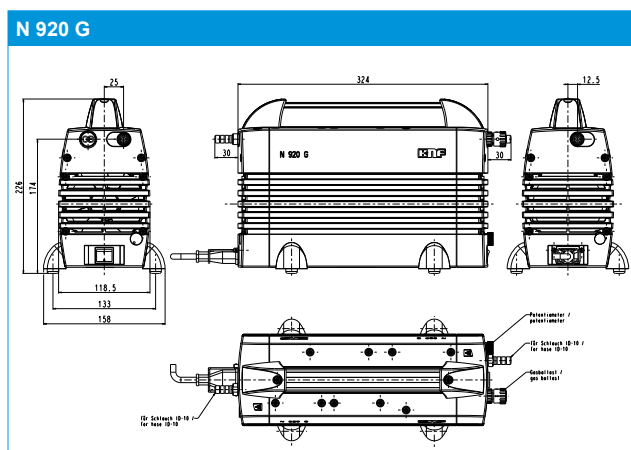

ZUBEHÖR

ZUBEHÖR	ID
Geräuschdämpfer/Ansaugfilter G 1/8	007006
Feinreguliertventil mit Vakuummeter, saugseitig zum Einregulieren des Vakuums	112432
Kleinflansch, Edelstahl KF 16	046625
Ersatzteil-Kit	111905

Leistungskurven

AUSPUMPZEITKURVE 10-LITER-BEHÄLTER BEI MAX. DREHZAHL, GASBALLAST OFFEN/GESCHLOSSEN

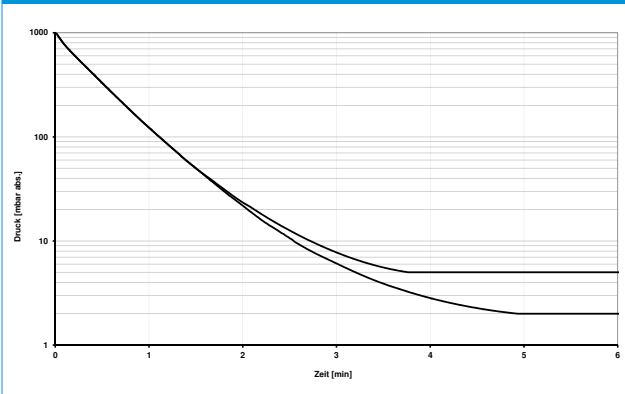

FÖRDERLEISTUNGSKURVE BEI MIN./MAX. DREHZAHL, GASBALLAST GESCHLOSSEN

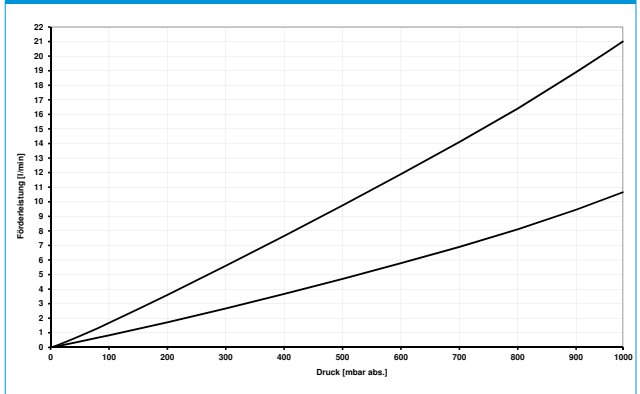

SAUGVERMÖGENSKURVE BEI MIN./MAX. DREHZAHL, GASBALLAST OFFEN/GESCHLOSSEN

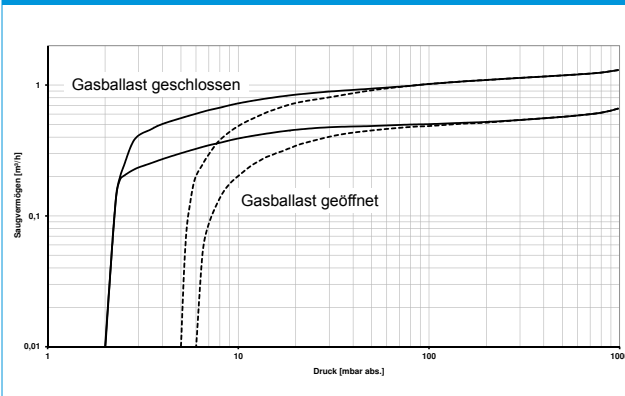

Kombinationsmöglichkeit

