

N 630 SERIE

PROZESS-VAKUUMPUMPEN UND-KOMPRESSOREN



N 630 SP.9 E

VORTEILE

- Hohe chemische Resistenz
- Langlebig auch bei schwierigen Einsatzbedingungen
- Hohe Gasdichtigkeit
- Umgebungstemperaturen bis 60 °C mit Wasserkühlung möglich
- Stabile Förderkennlinie im kompletten Druckverlauf
- Ruhiger und schwingungsarmer Lauf
- .12 Version mit zusätzlicher Sicherheitsmembrane zum Schutz vor austretendem Gas bei Anriss der Arbeitsmembrane

TYPISCHE EINSATZGEBIETE

- Umweltmesstechnik
- Prozessindustrie
- Chemische Industrie
- Energietechnik – z.B. Erdgasdruckerhöhung
- Gasrückgewinnung – z.B. in Kryostaten



Für weitere Informationen besuchen Sie bitte unsere Website www.knf.com

LEISTUNGSDATEN

Serienmodell	N 630 - 50 60 Hz Version			
	ST.9 E / ST.13 E	ST.12 E	SP.9 E / SP.13 E	SP.12 E
Pumpenkopf	Edelstahl			
Membrane	PTFE-beschichtet		EPDM	
Ventile	Edelstahl			
Förderrate bei atm. Druck (l/min)	30,0 35,0			
Endvakuum (mbar abs.)	120			
Max. Betriebsüberdruck (bar rel.)	7,0	3,0	7,0	3,0
Zulässige Umgebungstemperatur (°C)	+5 ... +60 (+40 ohne Wasserkühlung)			
Zulässige Medientemperatur (°C)	+5 ... +60 (+40 ohne Wasserkühlung)			
Gasdichtigkeit (mbar x l/s) .9/.13/.12	6 x 10 ⁻³ / 5 x 10 ⁻⁵ / 5 x 10 ⁻⁵			
Gewicht (kg)	36,0	38,0	36,0	38,0

ELEKTRISCHE DATEN

Spannung (V)	230/400	200/346	220/380	277/480
Motor	Drehstrommotor			
Schutzart Motor	IP 55			
Schutzart Pumpe	IP 20			
Frequenz (Hz)	50	50	60	60
Leistung P ₁ (W)	350	320	350	350
I _N (A), 50 Hz	3,3/1,9	3,3/1,9	-	-
I _N (A), 60 Hz	-	-	2,5/1,4	2,8/1,6
				2,3/1,3

N 630 ST.9 E | ST.13 E

LEISTUNGSDATEN

Serienmodell	Förderrate bei atm. Druck (l/min) ¹⁾	Max. Betriebsüberdruck (bar rel.)	Endvakuum (mbar abs.)
N 630 ST.9 E- 50 Hz	30,0	7,0	120
N 630 ST.13 E- 50 Hz	30,0	7,0	120
N 630 ST.9 E- 60 Hz	35,0	7,0	120
N 630 ST.13 E- 60 Hz	35,0	7,0	120

¹⁾ Förderrate ermittelt bei 20 °C, 1013 mbar abs.
(Druckbereich 0 bis 1013 mbar abs. in Anlehnung an ISO 21360-1/2)

N 630 ST.9 E | ST.13 E

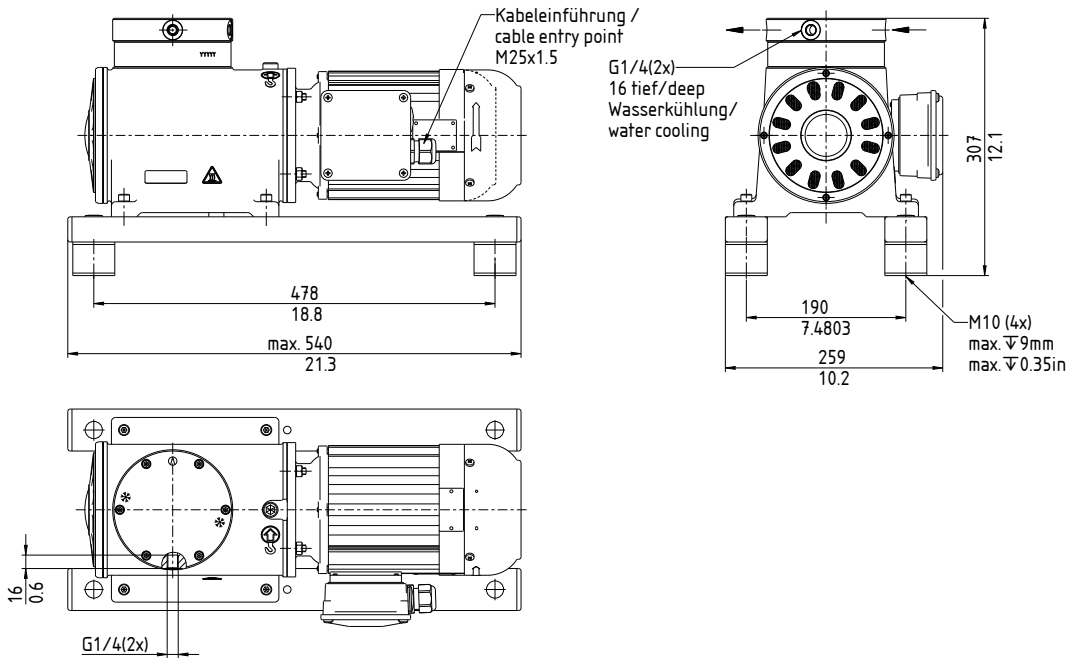

N 630 ST.9 E | ST.13 E

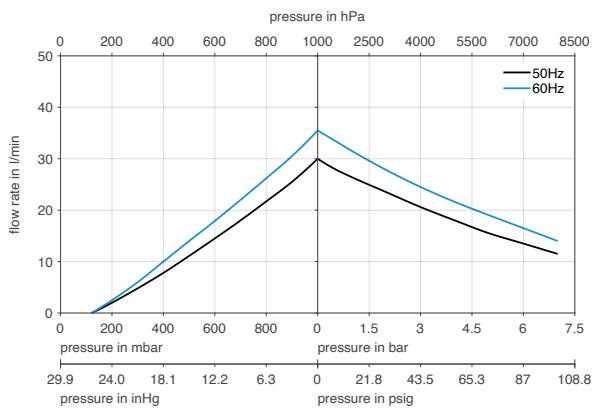

N 630 ST.9 E | ST.13 E | AUFPUMPZEIT FÜR 20-LITER-BEHÄLTER

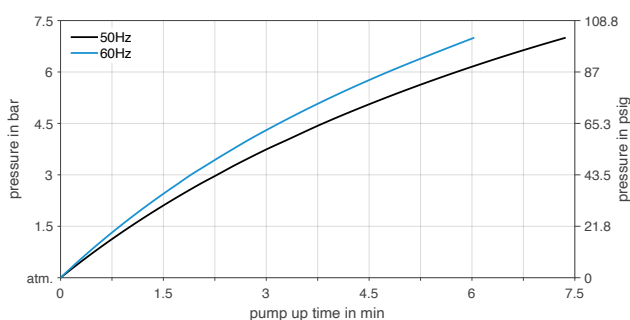

N 630 ST.9 E | ST.13 E | AUSPUMPZEIT FÜR 20-LITER-BEHÄLTER

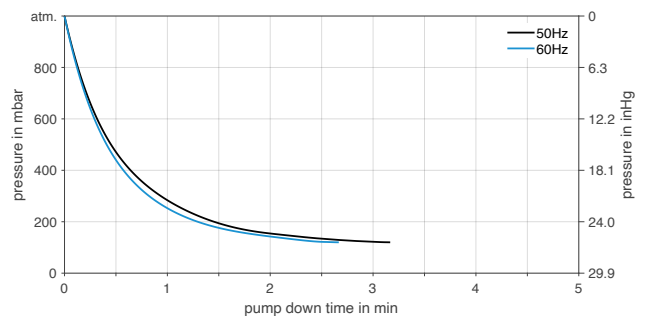

N 630 SP.9 E | SP.13 E

LEISTUNGSDATEN

Serienmodell	Förderrate bei atm. Druck (l/min) ¹⁾	Max. Betriebsüberdruck (bar rel.)	Endvakuum (mbar abs.)
N 630 SP.9 E- 50 Hz	30,0	7,0	120
N 630 SP.13 E- 50 Hz	30,0	7,0	120
N 630 SP.9 E- 60 Hz	35,0	7,0	120
N 630 SP.13 E- 60 Hz	35,0	7,0	120

¹⁾ Förderrate ermittelt bei 20 °C, 1013 mbar abs.
(Druckbereich 0 bis 1013 mbar abs. in Anlehnung an ISO 21360-1/2)

N 630 SP.9 E | SP.13 E

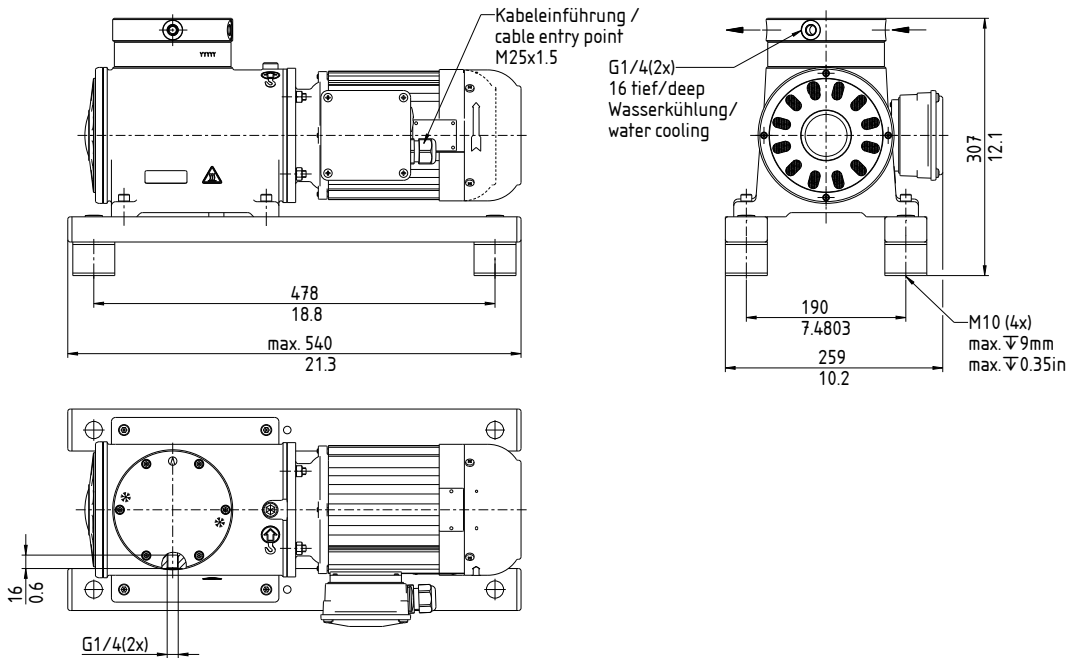

N 630 SP.9 E | SP.13 E

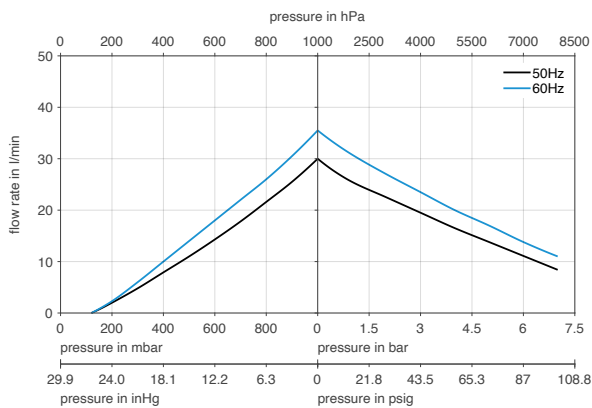

N 630 SP.9 E | SP.13 E | AUFPUMPZEIT FÜR 20-LITER-BEHÄLTER

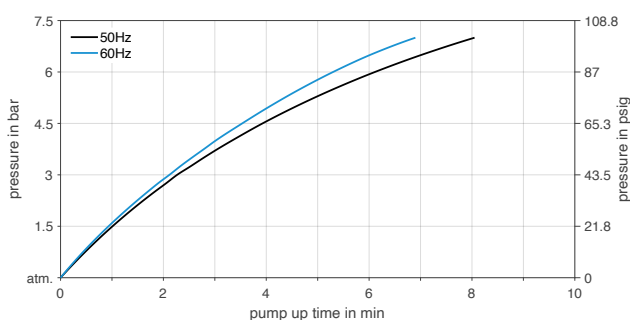

N 630 SP.9 E | SP.13 E | AUSPUMPZEIT FÜR 20-LITER-BEHÄLTER

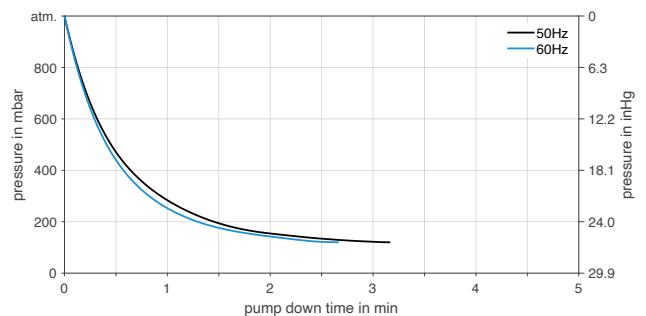

N 630 ST.12 E

LEISTUNGSDATEN

Serienmodell	Förderrate bei atm. Druck (l/min) ¹⁾	Max. Betriebsüberdruck (bar rel.)	Endvakuum (mbar abs.)
N 630 ST.12 E- 50 Hz	30,0	3,0	120
N 630 ST.12 E- 60 Hz	35,0	3,0	120

¹⁾ Förderrate ermittelt bei 20 °C, 1013 mbar abs.
(Druckbereich 0 bis 1013 mbar abs. in Anlehnung an ISO 21360-1/2)

N 630 ST.12 E

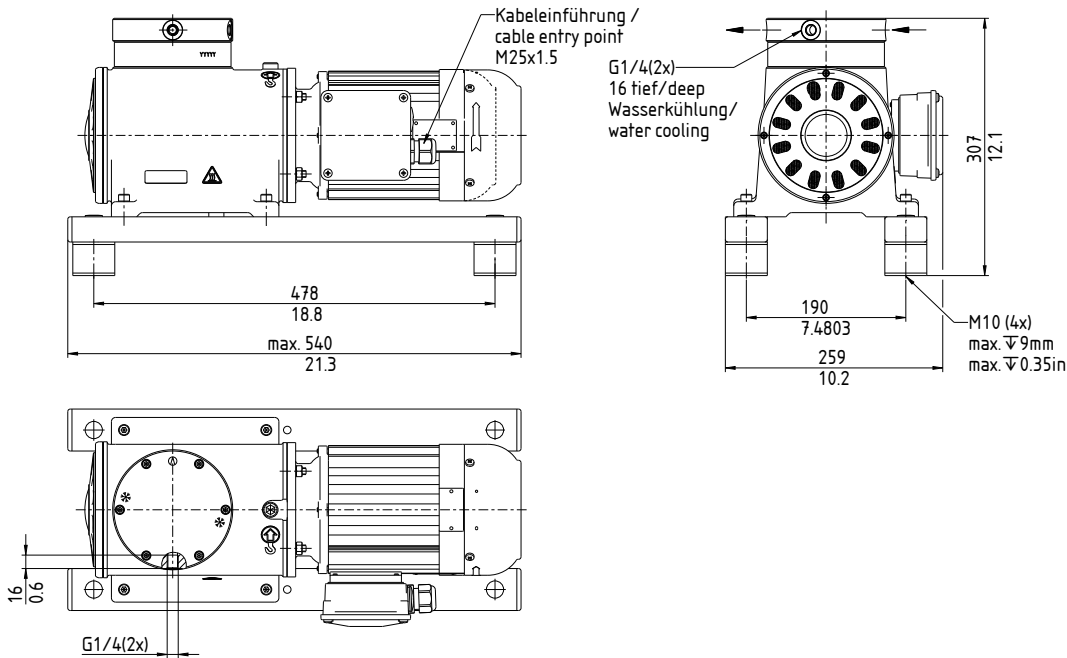

N 630 ST.12 E

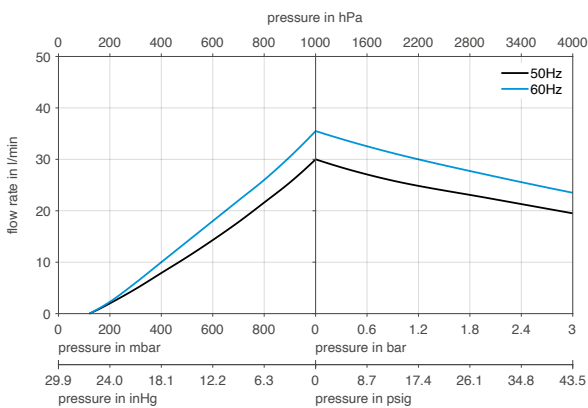

N 630 ST.12 E | AUFPUMPZEIT FÜR 20-LITER-BEHÄLTER

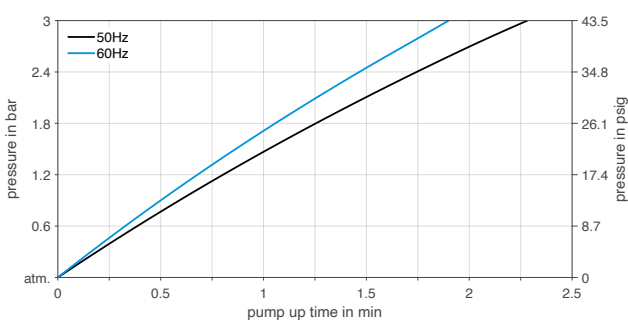

N 630 ST.12 E | AUSPUMPZEIT FÜR 20-LITER-BEHÄLTER

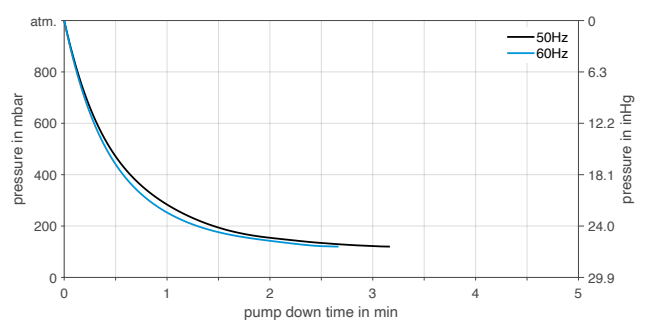

N 630 SP.12 E

LEISTUNGSDATEN

Serienmodell	Förderrate bei atm. Druck (l/min) ¹⁾	Max. Betriebsüberdruck (bar rel.)	Endvakuum (mbar abs.)
N 630 SP.12 E- 50 Hz	30,0	3,0	120
N 630 SP.12 E- 60 Hz	35,0	3,0	120

¹⁾Förderrate ermittelt bei 20 °C, 1013 mbar abs.
(Druckbereich 0 bis 1013 mbar abs. in Anlehnung an ISO 21360-1/2)

N 630 SP.12 E

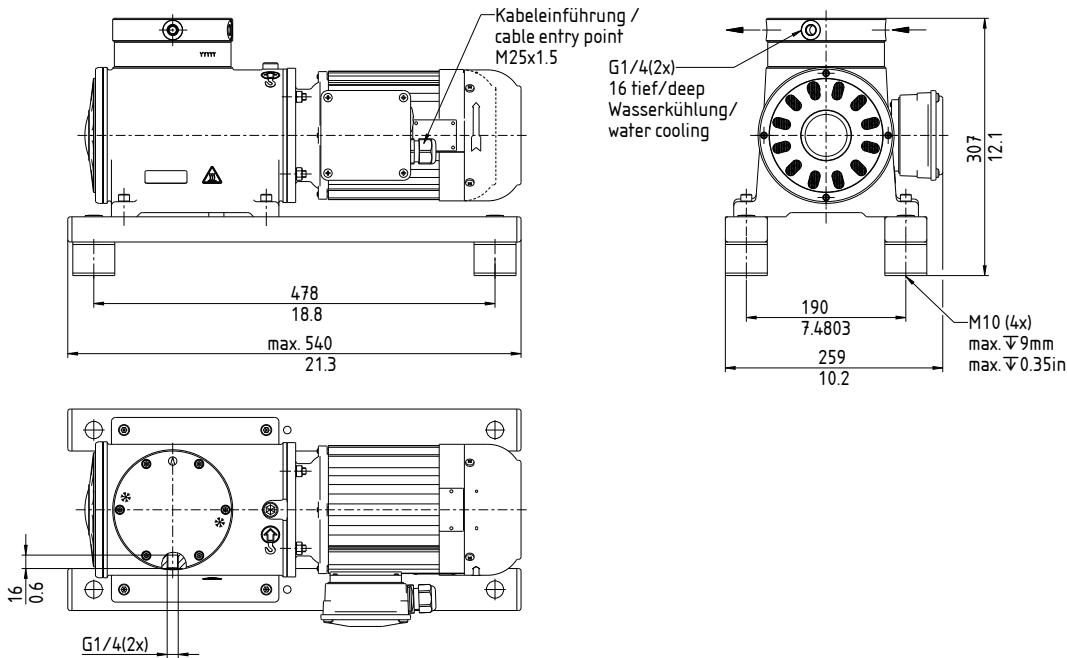

N 630 SP.12 E

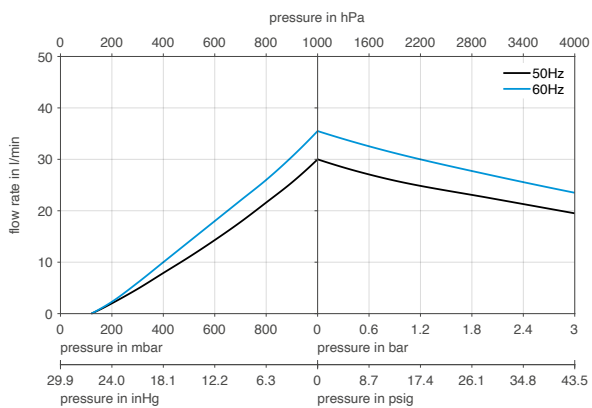



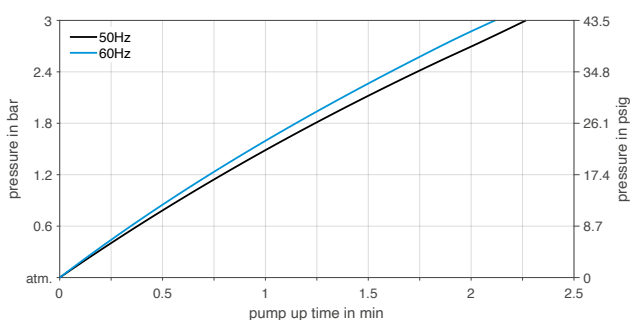

N 630 SP.12 E | AUFPUMPZEIT FÜR 20-LITER-BEHÄLTER

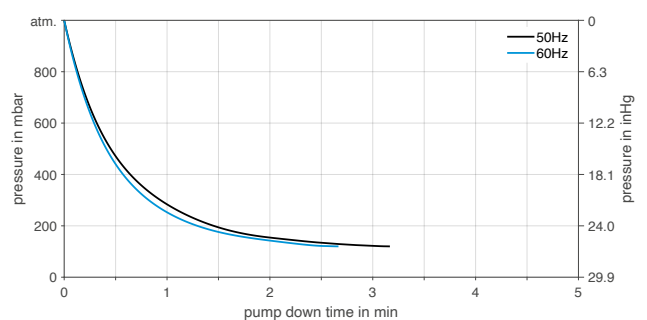

N 630 SP.12 E | AUSPUMPZEIT FÜR 20-LITER-BEHÄLTER



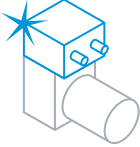
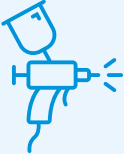



OPTIONEN

Benennung	Abbildung	Details
Mechanische Anpassung der Pumpenleistung		Für den Einsatz bei Vordrücken sowie der genauen Anpassung an das Kundensystem kann die Pumpenleistung werkseitig justiert werden.
Ausführungen für spezielle Gase		Anpassung des Pumpenkopfs für den Einsatz von hoch korrosiven Gasen durch den Einsatz von Hastelloy-Kopfteilen oder einer Beschichtung.
Gereinigte medienberührende Teile		Für den Einsatz der Pumpe bei Gasen mit hoher Sauerstoffkonzentration können die medienberührenden Teile gereinigt werden (inklusive Reinigungsprotokoll).
Sonderlackierung		Sonderlackierungen mit erhöhtem Korrosionsschutz (C4) für Industrie-Atmosphäre und Küstenatmosphäre mit mäßiger Salzbelastung wie beispielsweise in maritimen Bereichen.
Zertifizierte Kopfteile		Die medienberührenden Teile können mit Materialzeugnissen belegt werden.
Sondermotoren		Motoren mit speziellen Zulassungen für den maritimen Einsatz sowie Motoren mit höherer IP-Schutzart und Tropenisolation auf Anfrage möglich.

ZUBEHÖR

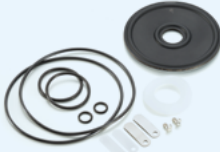
Benennung	Abbildung	Bestell-Nr.
Verschaltung Wasserkühlung N 630 S_.9 E S_.13 E S_.12 E		310064
Ansaugfilter		316661
Transportöse		311535
Druckscheibenschlüssel		321664
Druckscheibenschraube N 630 S_.9 E S_.13 E		314279
Druckscheibenschraube N 630 S_.12 E		314280
Ringwellschlauch für pneumatischen Anschluss; Länge 500 mm		333224
Ringwellschlauch zeugnisbelegt für pneumatischen Anschluss; Länge 500 mm		333226

ERSATZTEILE

Benennung	Abbildung	Bestell-Nr.	Details
Ersatzteil-Set N 630 ST.9 E		321887	Dieses Ersatzteilset besteht aus: 1x Membrane, 2x Ventilfeder, 2x Hubfänger, 4x O-Ringe, 2x Schrauben. Dieses Set ist für eine Pumpen- instandhaltung erforderlich.
Ersatzteil-Set N 630 ST.13 E		321878	Dieses Ersatzteilset besteht aus: 1x Membrane, 2x Ventilfeder, 2x Hubfänger, 1x PTFE-Scheibe, 6x O-Ringe, 2x Schrauben. Dieses Set ist für eine Pumpen- instandhaltung erforderlich.
Ersatzteil-Set N 630 ST.12 E		325528	Dieses Ersatzteilset besteht aus: 2x Membrane, 2x Ventilfeder, 2x Hubfänger, 1x PTFE-Scheibe, 8x O-Ringe, 2x Schrauben. Dieses Set ist für eine Pumpen- instandhaltung erforderlich.
Ersatzteil-Set N 630 SP.9 E		321874	Dieses Ersatzteilset besteht aus: 1x Membrane, 2x Ventilfeder, 2x Hubfänger, 4x O-Ringe, 2x Schrauben. Dieses Set ist für eine Pumpen- instandhaltung erforderlich.
Ersatzteil-Set N 630 SP.13 E		321875	Dieses Ersatzteilset besteht aus: 1x Membrane, 2x Ventilfeder, 2x Hubfänger, 6x O-Ringe, 2x Schrauben. Dieses Set ist für eine Pumpen- instandhaltung erforderlich.
Ersatzteil-Set N 630 SP.12 E		321876	Dieses Ersatzteilset besteht aus: 2x Membrane, 2x Ventilfeder, 2x Hubfänger, 8x O-Ringe, 2x Schrauben. Dieses Set ist für eine Pumpen- instandhaltung erforderlich.

Die Leistungswerte für die in diesem Datenblatt dargestellten Serienmodelle wurden unter Testbedingungen ermittelt. Die tatsächlichen Leistungswerte können hiervon abweichen und sind insbesondere abhängig von den Nutzungsbedingungen und somit von der konkreten Anwendung, den Parametern der beteiligten Komponenten im System des Nutzers sowie von ggf. durchgeführten technischen Änderungen und Modifikationen, die von der Standardkonfiguration oder vom Auslieferungszustand abweichen.

Sollten auf Grundlage von Serienmodellen kundenindividuelle Ausführungen erstellt worden sein, so können für diese andere technische Leistungsdaten gelten.

Vor der Inbetriebnahme ist die zugehörige Bedienungsanleitung und/oder Montageanleitung zu lesen und deren Sicherheitshinweise zu beachten.

KNF behält sich das Recht vor, am Produkt und der zugehörigen Dokumentation Änderungen durchzuführen, ohne vorherige Information der Kunden.



www.knf.com